

**¡Bienvenido!**

**Programador fácil de programar (STPi)**

## **Guía de instalación, programación y funcionamiento**

¡Gracias por comprar el programador fácil de configurar de Rain Bird! En las siguientes páginas encontrará las instrucciones para programar paso a paso cada una de las funciones del STPi. Gracias nuevamente y esperamos que disfrute su nuevo programador.

### **Índice**

<b>Funciones del programador .....</b>	<b>38</b>
<b>Ajustar el reloj.....</b>	<b>39</b>
<b>Ajustar la fecha .....</b>	<b>40</b>
<b>Calendario de riego .....</b>	<b>41</b>
<b>Regar de inmediato .....</b>	<b>42</b>
<b>Retardo por lluvia.....</b>	<b>43</b>
<b>Ajustar el tiempo de riego .....</b>	<b>44</b>
<b>Funcionamiento normal .....</b>	<b>45</b>
<b>Montaje del programador .....</b>	<b>46</b>
<b>Conexión del cable de alimentación .....</b>	<b>47</b>
<b>Válvula maestra o relé de arranque de la bomba .....</b>	<b>48</b>
<b>Conexión del sensor de lluvia.....</b>	<b>50</b>
<b>Solución de problemas .....</b>	<b>51</b>
<b>Tabla de programación .....</b>	<b>52</b>

## Funciones del programador

El siguiente diagrama muestra los controles y las pantallas de su nuevo programador. Uselo para familiarizarse con las funciones del programador.

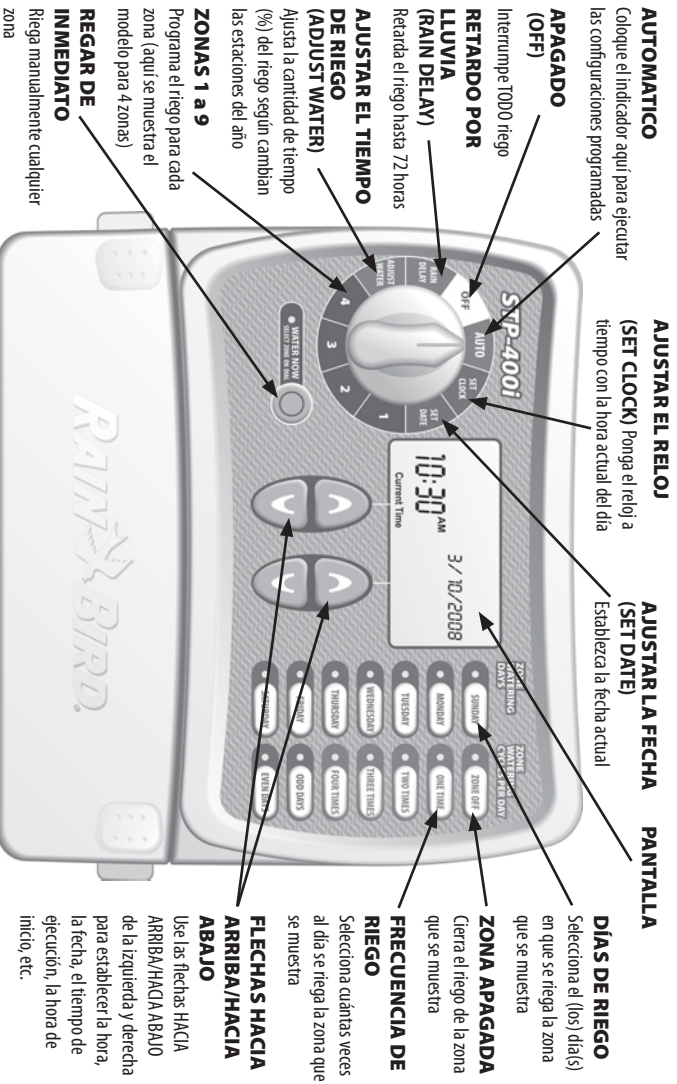

**!** **NOTA:** Comience siempre girando el indicador del disco a la cual desee hacer el cambio y luego haga los cambios con la ayuda de las opciones y la información que aparece al lado derecho del indicador. Por ejemplo, si desea establecer una programación para la Zona 1 de su jardín, gire primero el indicador a la posición "1" y luego haga los cambios con la ayuda de los botones ubicados a la derecha y debajo de la pantalla de visualización.



## Ajustar la fecha

Para introducir la fecha actual en el programador, siga estos pasos:

**Paso 1**  
Gire el indicador a la posición AJUSTAR LA FECHA (SET DATE)

**Paso 2**  
Use los botones de flecha HACIA ARRIBA/HACIA ABAJO de la izquierda para seleccionar el año actual

**Paso 3**  
Use los botones de flecha HACIA ARRIBA/HACIA ABAJO de la derecha para seleccionar el mes y día actuales

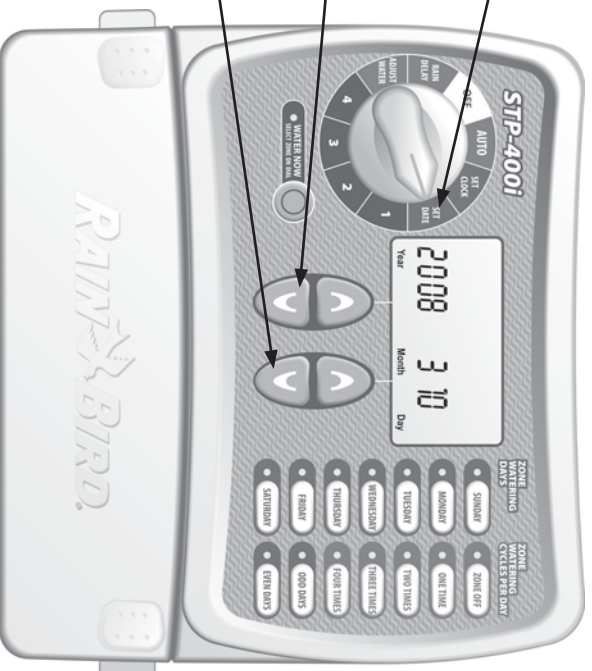

**NOTA:** Restablezca el indicador a la posición AUTO (Automático) después de hacer cualquier ajuste a la programación.

40

Manual de instrucciones del programador STPI

## Calendario de riego

Para establecer un programa de riego para cada zona de su jardín, siga los siguientes pasos:

**Paso 1**  
Gire el indicador a la zona que desee programar

**Paso 2**  
Use los botones de flecha HACIA ARRIBA/HACIA ABAJO de la izquierda para seleccionar la 1ª hora de inicio del riego

**Paso 3**  
Use los botones de flecha HACIA ARRIBA/HACIA ABAJO de la derecha para seleccionar el tiempo de ejecución para cada zona



**Paso 4**  
Seleccione el número de veces por día que desee regar. El valor predeterminado es una vez al día (consulte la tabla a continuación)

**Paso 5**  
Seleccione el (los) DÍ(A)S de la semana o los días IMPARES/PARES en los que desee regar

**Paso 6**  
Gire el indicador a cada zona activa y repita los pasos del 2 al 5

Opciones para el número de horarios o veces de riego por día	Número de horas desde la primera hora de inicio
2 horarios al día	6 horas
3 horarios al día	4 y 8 horas
4 horarios al día	3, 6 y 9 horas

**EJEMPLO:** Si la primera hora de inicio para la zona 1 se programó para las 8:00 AM y el usuario seleccionó TRES VECES, entonces la segunda hora de inicio será a las 12:00 PM y la tercera hora de inicio será a las 4:00 PM.



Para obtener detalles de la hora de inicio, consulte la página 52.



**NOTA:** En caso de solape de programas de riego (dos zonas con funcionamiento simultáneo) el programador pospondrá el inicio del riego de la última zona una vez finalice la primera zona. Es lo que se llama "Apilamiento de programas".

**CONSEJO:** puede simplificar la programación del riego estableciendo la misma hora de inicio la misma hora de inicio para cada zona. Por ejemplo: si la zona 1 y 2 se programan para regar el mismo día y las horas de inicio de ambas se ajustan para las 8:00 AM (con un tiempo de ejecución de 10 minutos), entonces la zona 1 comenzaría a regar a las 8:00 AM y la zona 2 comenzaría a regar a las 8:10 AM (después de que se haya detenido la zona 1).

## Regar de inmediato

Esta opción le permite regar cualquier zona individual en el momento que se requiera, sin necesidad de esperar al horario programado.



**NOTA:** Cualquier riego que realice con esta función no afectará la programación normal.

Zona de riego actual

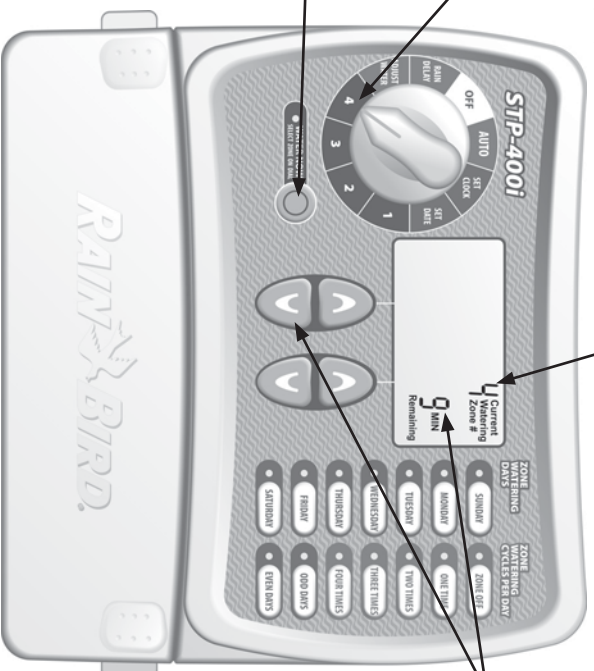

**Paso 1**  
Gire el indicador a la zona que desee regar

**Paso 2**  
Prestione REGAR DE INMEDIATO (WATER NOW). La zona iniciará un riego predeterminado de 10 minutos.

**Paso 3**  
Use las flechas HACIA ARRIBA/ HACIA ABAJO para ajustar la cantidad de minutos

**Paso 4**  
Para detener el riego antes de que se acabe el tiempo determinado, regrese el indicador a la posición AUTO (Automático).

42

Manual de instrucciones del programador STPI

### Retardo por lluvia

Use esta función para suspender el riego hasta por 3 días (72 horas) debido a las condiciones del tiempo u otras razones.



**NOTA:** Una vez que el programador haya esperado la cantidad de tiempo que seleccionó para el retardo por lluvia, reanudará el riego programado normal. No se producirá ningún riego programado que esté dentro del período de retardo.

#### Paso 1

Gire el indicador a la posición RETARDO POR LLUVIA (RAIN DELAY)

#### Paso 2

Use las flechas HACIA ARRIBA/HACIA ABAJO de la derecha para ajustar la cantidad de tiempo de retardo.

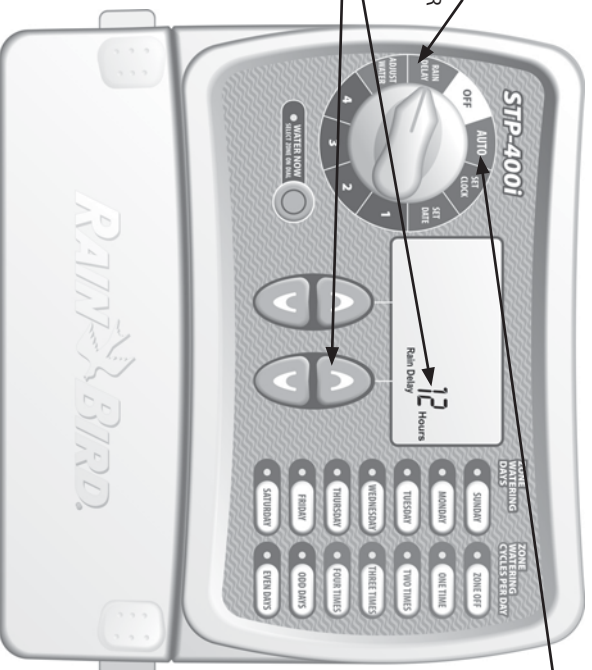

#### Paso 3

Regrese el indicador a la posición AUTO (Automático).



La pantalla muestra la hora actual y la cantidad de horas de retardo por lluvia que faltan para que se reanude el riego programado normalmente.



**NOTA:** Restablezca el indicador a la posición AUTO (Automático) después de hacer cualquier ajuste de la programación.



### Funcionamiento normal

A continuación aparecen diferentes pantallas que el programador podría mostrar al estar en la modalidad de la posición AUTOMÁTICO.



#### Funcionamiento normal

La pantalla muestra la hora actual, la zona programada para el próximo riego, y la fecha y hora en que se regará.



#### Con retardo por lluvia

La pantalla muestra la hora actual y la cantidad de horas de retardo por lluvia que faltan para que se reanude el riego programado normalmente.



#### Regando ahora

La pantalla muestra la hora actual, que zona se está regando en este momento y la cantidad de minutos restantes del ciclo para dicha zona.



#### Se detectó un error

Cuando se detecta un error, se muestra el N° de zona afectada en la esquina superior izquierda de la pantalla.

## Montaje del programador

Siga estas instrucciones para el montaje del programador STPi:

### Paso 1

Introduzca un tornillo en la pared, dejando un espacio de 4mm entre la cabeza del tornillo y la pared, como se muestra en la Figura 1 (también puede usar los anclajes de pared que se proporcionan, si es necesario).



Figura 1

### Paso 2

Cuelgue el programador en el tornillo expuesto.

### Paso 3

Retire la cubierta de acceso de la parte inferior del programador e introduzca un tornillo a través del orificio central, dentro de la pared, como se muestra en la Figura 2.



Figura 2

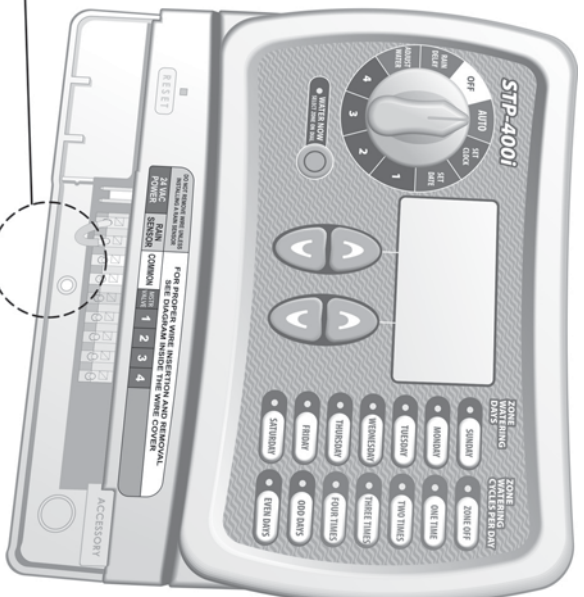

### **Conexión del cable de alimentación**

**Siga estas instrucciones para conectar el cable de alimentación:**

#### **Paso 1**

Acople el conector del transformador a la conexión macho 24VAC POWER (Alimentación de 24 V CA) del programador.

#### **Paso 2**

Enchufe el transformador a la toma de pared.



**NOTA: NO enchufe el transformador hasta que haya terminado y revisado todas las conexiones del cableado. Asimismo, no intente acoplar dos o más programadores con un único transformador.**



**NOTA: No conecte el programador a un enchufe controlado por un interruptor de luz de ENCENDIDO/APAGADO secundario.**

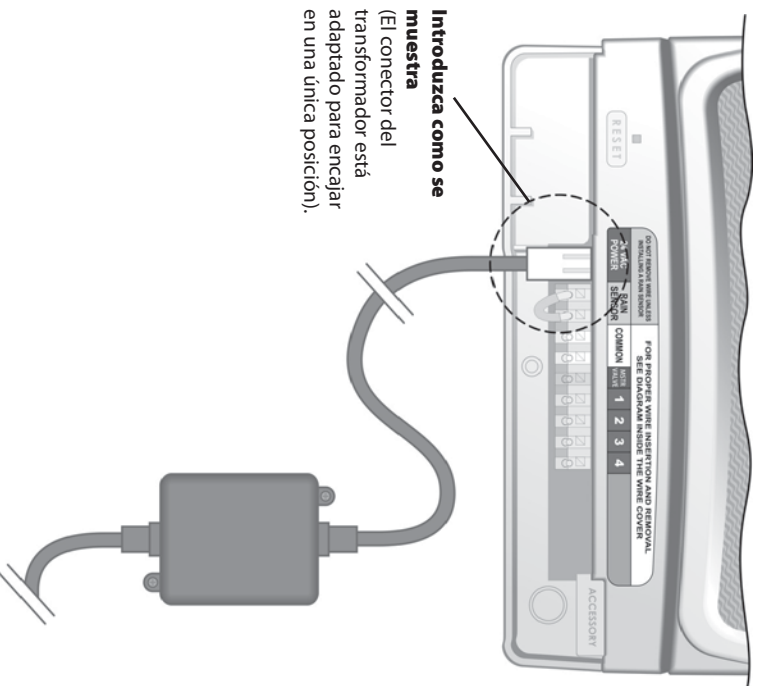





### **Conexión del sensor de lluvia**

Siga estas instrucciones si desea conectar un sensor de lluvia al programador STPi.

#### **Paso 1**

Retire el cable puente de los terminales del sensor de lluvia:

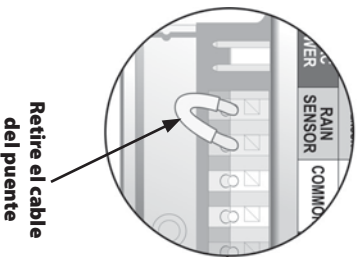

#### **Paso 2**

Conecte ambos cables del sensor de lluvia a los terminales marcados como RAIN SENSOR (Sensor de lluvia).

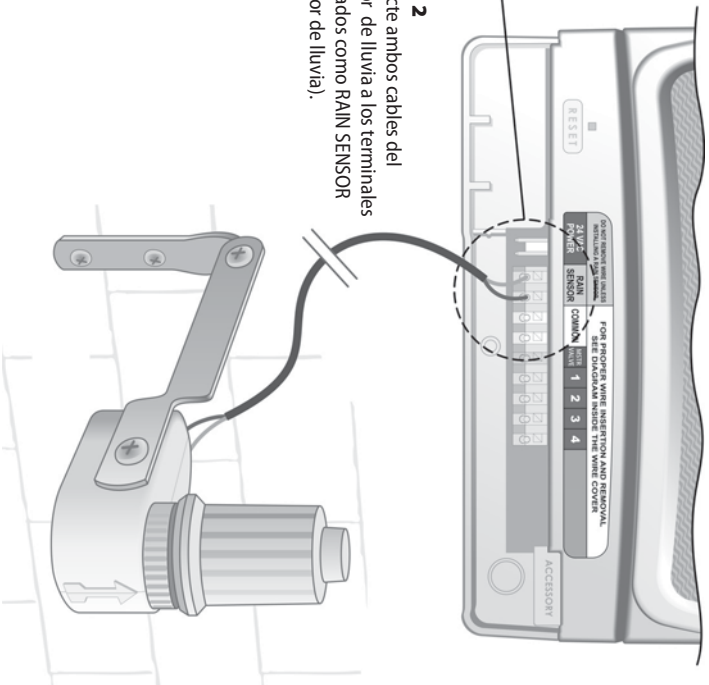

## Solución de problemas

### Problemas con el riego

Problema	Posible causa	Posible solución
El programador no riega en cddos automáticos o riego manual.	La fuente de suministro de agua no proporciona agua.	Asegúrese de que la tubería de agua principal y todas las tuberías de suministro no estén obstruidas y funcionen correctamente.
	Los cables no están conectados correctamente.	Asegúrese de que todos los cables de conexión y el cableado de la válvula maestra/réle de arranque de la bomba estén conectados correctamente.
	Hay cables sueltos, cortados o conexiones corroidas.	Revise si existen cables rotos, cortados o "pelados" y reemplácelos, si fuera necesario. Revise todas las conexiones de los cables y reemplácelas por conexiones estancas, según sea necesario.
	El indicador no está en la posición de funcionamiento automático.	Asegúrese de que el indicador esté en la posición de funcionamiento automático (AUTO) y no en alguna otra posición del disco.
	Si tiene un sensor de lluvia, es posible que se encuentre activado.	Puede esperar hasta que el sensor de lluvia se seque o desconectarlo de los terminales color amarillo del programador y sustituirlo por un cable que conecte los dos terminales amarillos.
Si no tiene un sensor de lluvia, el cable que conecta los dos terminales amarillos del sensor de lluvia puede estar dañado o ausente.	Conecte los dos terminales amarillos del sensor de lluvia en el módulo de terminales del programador con un terno corto de cable de calibre número 14 a 18.	
Es posible que un aumento repentino de voltaje haya dañado los componentes electrónicos del programador.	Presione el botón de reinicio que se encuentra debajo de la cubierta del cableado. Si no hay daños permanentes, el programador deberían reanudar su funcionamiento normal. Deberá dar entrada a los datos de la hora y fecha actuales, pero su programación de riego se mantendrá intacta.	

### Problemas eléctricos

Problema	Posible causa	Posible solución
La pantalla LCD está en blanco.	El transformador no está enchufado o el enchufe no suministra energía (la luz roja del transformador no está encendida).	Asegúrese de que el conector de dos puntas esté conectado y que el transformador esté firmemente enchufado.
		Asegúrese de que el suministro de energía de CA principal funcione correctamente.
La pantalla LCD está "congelada" y el programador no acepta cambios en la programación.	Es posible que un aumento repentino de voltaje haya dañado los componentes electrónicos del programador.	Desenchufe el programador durante 3 minutos. Vuelva a enchufar el programador. Si no hay daños permanentes, el programador aceptará cambios en la programación y se reanudará el funcionamiento normal.

### Tabla de programación

Zona	Descripción de la zona	Tiempo de riego (Máx. 240 min.)	Días de riego (encierre en un círculo los días que correspondan)	* Hora de inicio Nº 1 (incrementos de 15 min.)	Total de horas de inicio (encierre en un círculo el Nº de inicios)
1		___ Min.	L M M J V SÁ DO IMPAR PAR	___:___ AM PM	1 2 3 4
2		___ Min.	L M M J V SÁ DO IMPAR PAR	___:___ AM PM	1 2 3 4
3		___ Min.	L M M J V SÁ DO IMPAR PAR	___:___ AM PM	1 2 3 4
4		___ Min.	L M M J V SÁ DO IMPAR PAR	___:___ AM PM	1 2 3 4
5		___ Min.	L M M J V SÁ DO IMPAR PAR	___:___ AM PM	1 2 3 4
6		___ Min.	L M M J V SÁ DO IMPAR PAR	___:___ AM PM	1 2 3 4
7		___ Min.	L M M J V SÁ DO IMPAR PAR	___:___ AM PM	1 2 3 4
8		___ Min.	L M M J V SÁ DO IMPAR PAR	___:___ AM PM	1 2 3 4
9		___ Min.	L M M J V SÁ DO IMPAR PAR	___:___ AM PM	1 2 3 4

**NOTA:** Se puede asignar un total de 4 horas de inicio para cada zona (ello puede ser útil para zonas que rieguen suelos compactos y en pendiente).

* Secuencia de la hora de inicio (horas después de la primera hora de inicio programada)					
Nº de horas de inicio	1ª hora de inicio	2ª hora de inicio	3ª hora de inicio	4ª hora de inicio	
Una vez	según programación	n/a	n/a	n/a	
Dos veces	según programación	6 horas	n/a	n/a	
Tres veces	según programación	4 horas	8 horas	n/a	
Cuatro veces	según programación	3 horas	6 horas	9 horas	

**EJEMPLO:** Si la primera hora de inicio para la zona 1 se programó para las 8:00 AM y el usuario seleccionó TRES VECES, entonces la segunda hora de inicio será a las 12:00 PM y la tercera hora de inicio será a las 4:00 PM.



***Manual vem perfurado para poder ser pendurado próximo do programador.***